

Übersichtsmaß	1:1
Nennmaß	±0.1
Längen	±0.2
Rad. Fase	±0.2

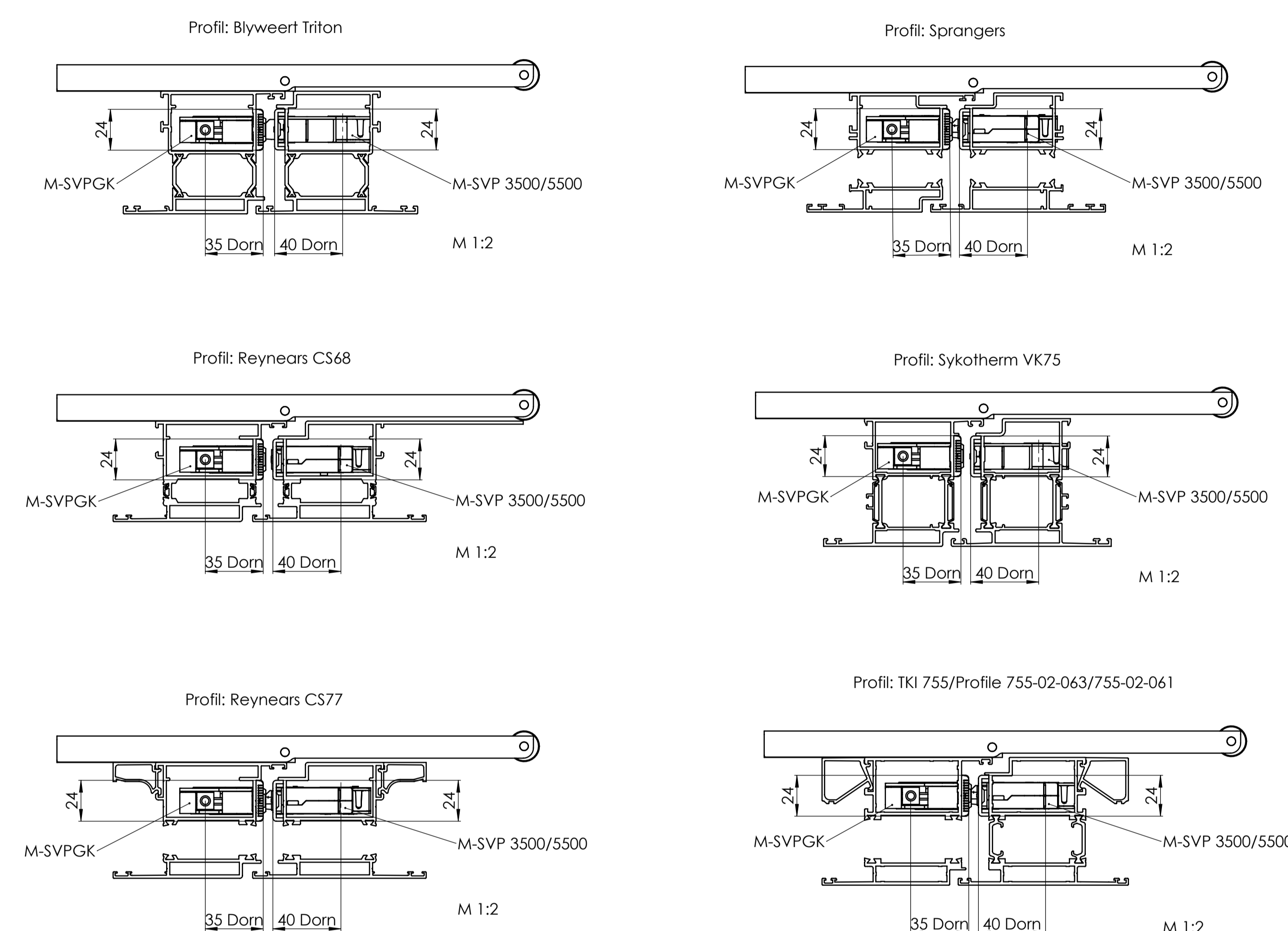
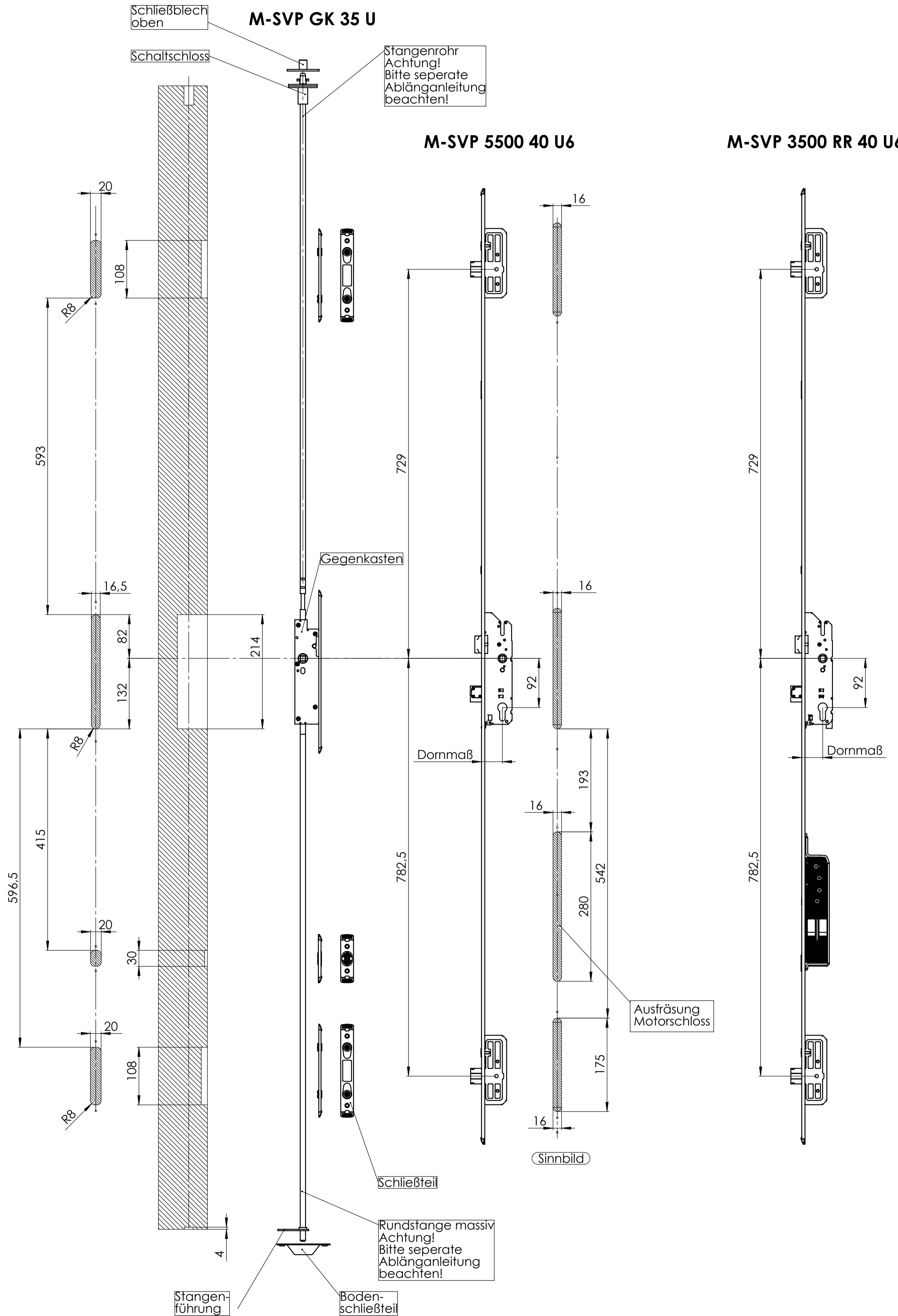

Profil	Verschluss-abmessungen	Abmessungen Gegenkasten
Blyweert Triton	U24x6x1790 40 Dorn	U24x4.2 35 Dorn
Reynears CS68		
Reynears CS77		
Schueco ADS64/HD		
Schueco ADS75SI+HD		
Schueco ADS70/HD		
Sprangers		
Sykothem VK75		
TKI 755 Profile 755-02-063/755-02-061		

Diese Unterlagen sind und bleiben ausschließliches Eigentum der Carl Fuhr GmbH & Co. Alle Rechte an dem Inhalt dieser Unterlagen stehen ausschließlich der Carl Fuh & Co. zu. Die Benutzung dieser Unterlagen ist nur auf Grund einer ausdrücklichen schriftlichen Genehmigung der Firma Carl Fuh & Co. erlaubt. Zuwiderhandlungen werden zivil- und strafrechtlich verfolgt.

Artikel: M-SVP 3500/5500	Allgemein-toleranzen ISO 2768 - m	Maßstab: 1:5	Gew.: 7.136 kg	Vol.: 1154.52cm³
	Datum	Name	Bezeichnung:	
	Bearb.	14.03.17	mge	
	Entwickl.	16.03.17		
	Freigabe	16.03.17		
16.03.17 1 Änderung Datum Name			Zeichnungs-Nr.: <b>0-5180-016/1</b>	
			Blatt 1 1 Bl.	